

NORSK

**BRUKERMANUAL
HURTIGUIDE**

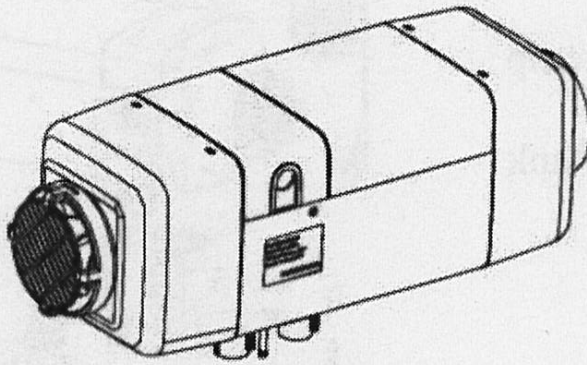

2KW 12V Diesel Luftvarmer

**BRUKES SAMMEN MED ENGESL KOMPLETT
BRUKERMANUAL.**

Installasjon

Kun spesialtilpassede deler kan brukes til installasjon av varmeapparatet. Fig. 9 er diagrammet for installasjon. Stillingene og måtene for festing av ulike deler kan variere fra en båt til en annen, men de generelle prinsippene må følges i samsvar med kravene i dette kapitlet. Ellers virker ikke varmeapparatet normalt, eller det kan oppstå sikkerhetsproblemer.

- A Kobles til batteri
- B Kobles til ekstern temp sensor
- C Kobles til drivstofftank
- D Kobles til varmer
- E kobles til motor
- 1-Kontrollpanel
- 2- Sikring
- 3- T stykke
- 4-Varmer
- 5- Luftinntak
- 6-Air filter (optional choice)
- 7-Fuel suction pipe
- 8- Eksos
- 9- Fuel pipe
- 10-Filter
- 11-Gasket
- 12- Drivstoffpumpe
- 13-Spjeld

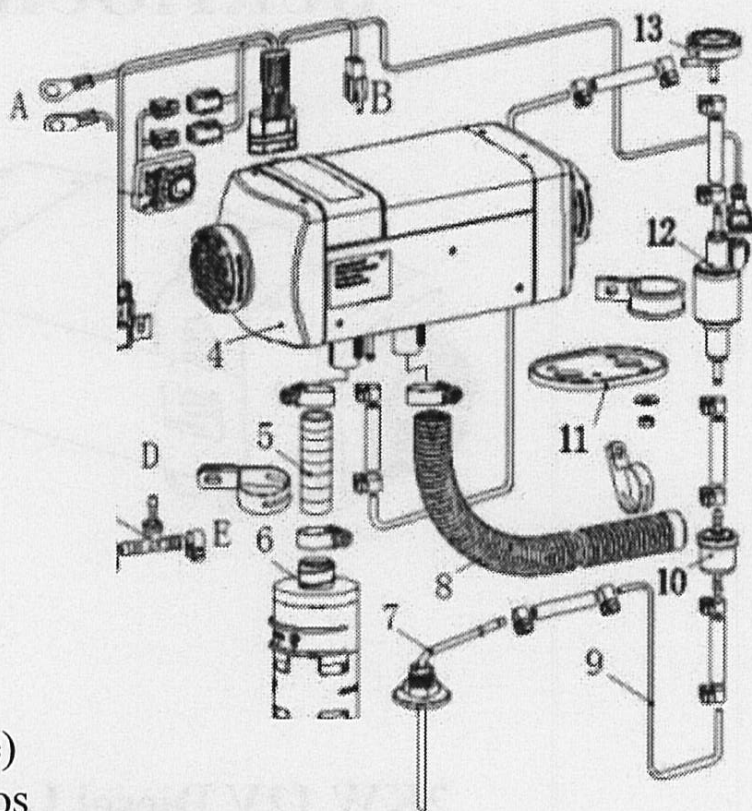

Fig. 9

4.1 Krav til installasjon og installasjonssted for varmeapparatet

4.1.1 Det er ikke tillatt å bruke varmeren på steder med brennbare eller eksplosive stoffer som brannfarlig gass eller brannfarlig støv.

4.1.2 Det er ikke tillatt å bruke varmeren i lukket rom (for eksempel garasje eller vedlikeholdsverksted uten luftventilasjon) for å unngå fare for forgiftning på grunn av eksos fra brenning.

Oppmerksomhet: Under noen av de ovennevnte forholdene er det ikke tillatt å bruke varmeren selv i standby-tilstand.

4.1.3 Det er ikke tillatt å installere og bruke varmeren i soverom.

4.1.4 Hvis varmeapparatet er installert i spesialbyggede kjøretøyer (for eksempel kjøretøyer for farlig gods), må spesielle regler følges ved installasjon av varmeren.

4.1.5 Plasser aldri drivstofftank, kompresjonstank, brannslukningsapparat, klær, papir etc. i nærheten av varmeovnen eller motsatt til varmluftsventilen.

4.2 Installasjon av varmer enhet

4.2.1 Hovedvarmeren kan monteres inne i kjøretøye/båten.

4.2.2 For luftstrøm, og vedlikehold av hovedvarmeren, må det være plass rundt enheten. Vennligst referer til omfanget av dobbelt punktlinje for plass for installasjon, som vist på figur 10.

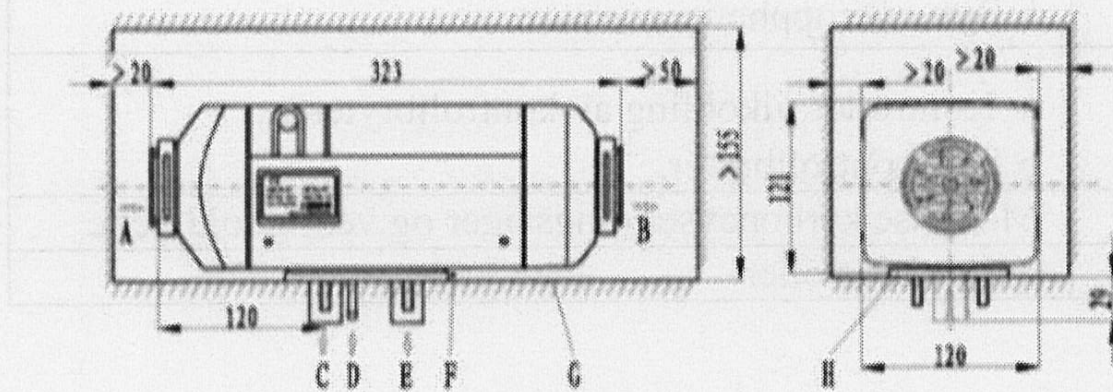

A-Inlet of heating air B-Outlet of heated air C-Inlet of combustion air D- Fuel inlet E-Exhaust outlet
F- Non-interference area G-Installation surface
H-Gasket

Fig. 10

Pass på at det ikke er noen objekter i gapet mellom bunnflaten på hovedvarmeren og monteringsflate r 8-F). 4

3.5 Betjening

3.6 LCD control switch (see Fig.7)

Sett temp

Sett varmer start tid

Sett heat time

Display feilinformation

Eliminate fault code

Digital display power level



Operation methods for LCD control switch

3.8 Strømforsyning

Varmerens strømtilkobling (pos og neg) må kobles direkte til 12v batteriene.

Virediagram se fig 22 i manualen.

3.10 Drivstoff standard

Diesel skal være i overensstemmelse med standard DIN EN590

Merk: Brenselmerket som brukes, bør tilfredsstillere kravene til lav temperatur om vinteren.

Biodrivstoff er forbudt!

FEILSØKING

Antall "blink" i LED	Troubleshooting methods
1	a Kontroller om drivstoffrøret er blokkert eller om drivstoffet i tanken er tilstrekkelig. b Kontroller om eksosrøret er blokkert. c Sjekk om drivstoffmassen er riktig.
2	a Ditto b Ditto c Ditto d Bytt drivstoffpumpe
3	En unormal spenning, hvis spenningen er svært lav, bør batteriet lades.
4	a Bruk ventilasjonsmodus kjøling hvis temperaturen er høy. b Eller erstatt kontrolleren.
6	a Bytt kontrollen
7	a Sjekk om drivstoffpumpeforbindelse er pålitelig. b Bytt bensinpumpe. c Bytt kontrollen.
8	a Sjekk om viftehjulet har noen skrape. b Bytt viftemotorenheten. c Bytt kontrollen

9	a Rengjør karbonavsetningen av glødeløp. b Bytt glødeplugg. c Bytt kontroller.
10	a Om luftinntak og utløp er blokkert. b Om krysset kassen dekker tett. c Om kortslutning til innløpsluft og avtrekksluft.
11	a kontroller overopphetings sensor (normal temperatur motstand er ca 1k Ω). b Bytt overopphetingsensor.
12	a Kontroller tilkobling av kontrollbryteren. b Bytt kontrollbryter.
13	Må rense karbonavsetningslager og vedligehold dette
14	a Bytt kontroller

NB!

Er du i tvil om hvordan en dieselvarmer skal monteres, kontakt autorisert installatør for montering.

Utfyllende info følger i hovedmanual.

Importør:

FLAK AS

Skibåsen 37

4636 Kristiansand

Norge