

12V dobbeltvirkende poleringsmaskin



GENERELLE SIKKERHETSREGLER

ADVARSEL: Les alle instruksjonene. Hvis du ikke følger alle instruksjonene nedenfor, kan det føre til elektrisk støt, brann og/eller alvorlig personskade. Lagre disse instruksjonene.

Begrepet "elektroverktøy" i alle advarslene nedenfor refererer til ditt batteridrevne (trådløse) elektroverktøy.

1. SIKKERHET

- 1) **Hold arbeidsområdet rent og godt opplyst.** Rotete eller mørke områder innbyr til ulykker
- 2) **Ikke bruk elektroverktøy i eksplosive miljøer, for eksempel i nærvær av brennbare væsker, gasser eller støv.** Elektriske verktøy skaper gnister, som kan antenne støv eller røyk.
- 3) **Plugg må samsvare med stikkkontakten. Modifiser aldri pluggen på noen måte.**
- 4) **Ikke utsett elektroverktøy for regn eller våte forhold.** Vann som kommer inn i et elektroverktøy vil øke risikoen for elektrisk støt.
- 5) **Bruk sikkerhetsutstyr. Bruk alltid øyevern.** Sikkerhetsutstyr, som støvmaske, vernesko uten skrens, hjelm og hørselsvern, vil redusere personskader når det brukes under passende forhold.

2. BRUK OG PLEIE AV BATTERIVERKTØY

- 1) Forsikre deg omat bryteren er i av-tilstand før batteriboksen settes inn.
- 2) Lad bare opp med laderen som er spesifisert av produsenten.
- 3) Bruk elektroverktøy bare med spesielt angitte batteripakker

3. SERVICE

- 1) Få utført service på elektroverktøyet ditt av en kvalifisert reparatør.

SIKKERHETSREGLER FOR BATTERIPAKKE

1. Unngå utilsiktet påkobling, sørg for at av / på-bryteren er i av-posisjon før du setter inn batteripakken. Å
2. Ikke åpne batteriet.
3. Beskytt batteriet mot varme, for eksempel også mot kontinuerlig solbestråling og brann. Det er fare for eksplosjon.
4. Ikke lad et batteriverktøy på et fuktig eller vått sted. Å følge denne regelen vil redusere risikoen for elektrisk støt.

SIKKERHETSREGLER FOR LADER

ADVARSEL: For å redusere risikoen for elektrisk støt eller skade på laderen og batteriet, må du bare lade de oppladbare litiumionbatteriene som er angitt på laderens etikett. Andre typer batterier kan sprekke, forårsaker personskade eller damage.

BRUK

SLIK KOBLER DU TIL BATTERIPAKKEN

Juster den hevede ribben på batteripakken med sporene på bunnen av verktøyet, og fest deretter batteripakken til verktøyet.

MERK: Forsikre deg om at låsen på batteripakken klikker på plass og at batteripakken er festet til verktøyet før du begynner å bruke. For å fjerne batteripakken fra verktøyet, trykk på batteriutløserknappen på hver side av batteripakken, og trekk batteripakken ut og fjern den fra verktøyet.

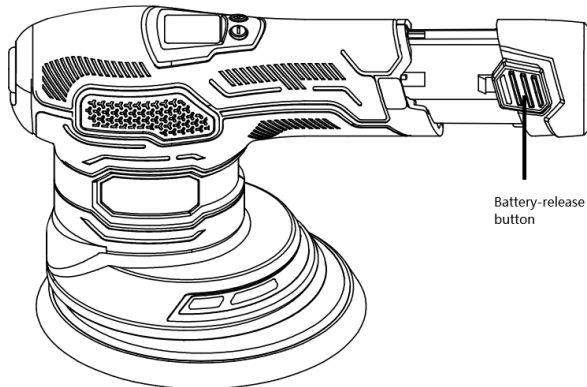

ADVARSEL: For å redusere risikoen for brann, personskade, skadepå grunn av kortslutning, må du aldri senke verktøyet, batteripakken eller laderen i væske eller la væske strømme inn i dem. Etsende eller ledende væsker, som sjøvann, visse industrielle kjemikalier og blekemiddel eller blekemiddelholdige produkter, etc. kan forårsake kortslutning.

ADVARSEL: Hvis noen deler er skadet eller mangler, må du ikke bruke dette produktet før delene er byttet ut. Bruk av dette produktet med skadede eller manglende deler kan føre til alvorlig personskade.

INSTALLER PUTEN

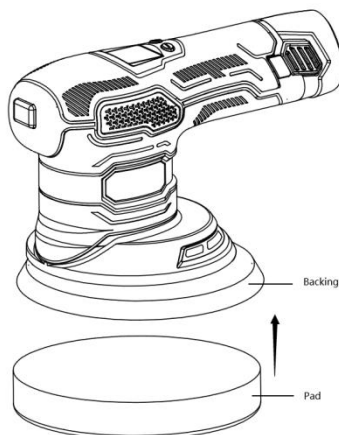

Juster puten med bakplaten, og trykk deretter den uklare siden av puten mot platen så tett som mulig.

FJERN/INSTALLER BAKPLATEN

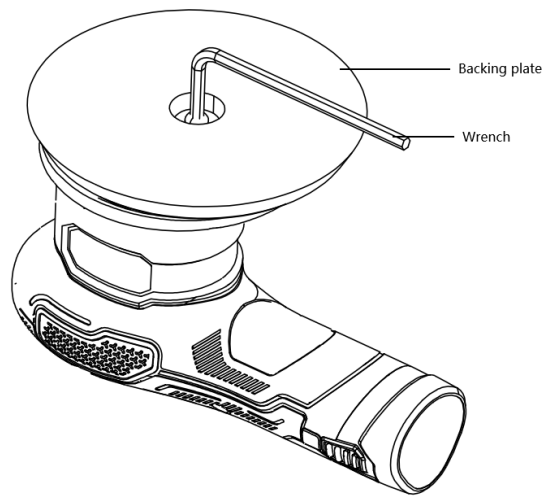

Plasser verktøyet opp ned, i nsert skiftenøkkelen inn i spindelen på bakplaten, vri skiftenøkkelen og fjern / installer bakplaten.

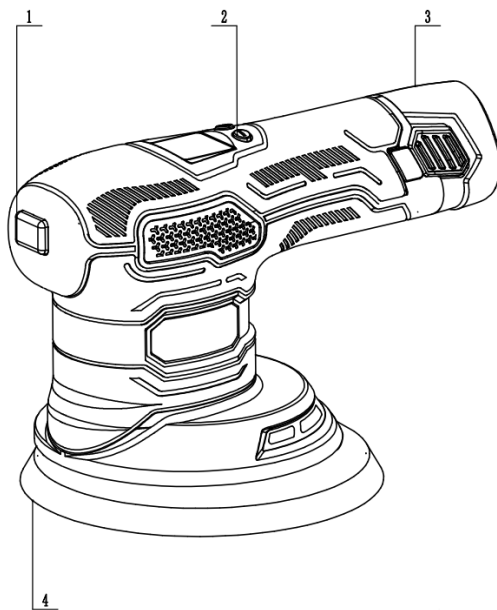

- 1、 Av/på
- 2、 Hastighetskontroll-knapp
- 3、 Batteri
- 4、 Bakplate

MODELL	RC2607
φ POLERING FOAM mm	150 mm
φ RYGGPUTE mm	150 mm
φORBITL mm	8 mm
R.P.M.	2000-4500
VEKT kg	2
HASTIGHETSKONTROLL	.
BESKYTTELSESKLASSE	II
DRIFT ALTAGE	12V / 2,0 Ah

Importør:

FLAK AS