

rule®

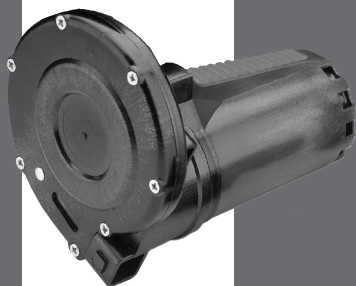

GB

High Speed Inflator/Deflator

FR

Gonfleur / dégonfleur rapide

DE

Hochgeschwindigkeits-Luftpumpe

IT

**Dispositivo di Gonfiaggio /
Sgonfiaggio Veloce**

NL

Brochure Luchtpomp

SE

Reversibel Tryckluftspump

ES

**Bomba de inflado / desinflado de alta
velocidad**

CE

Features

- Rapid inflation and deflation of all inflatables.
- Inflates a four man dinghy in 1 to 2 minutes.
- Deflates, removing every last ounce of air for easy storage.
- Adjustable nozzles for all inflatables and valve types.
- Light weight and easy to use.
- Easier and faster than manual pumps.
- Temperature sensitive air release valve protects from overheating and over inflating.
- Robust long life construction.

GB

Operating Instructions

If these simple instructions are followed then your High Speed Inflator / Deflator will take the hassle out of inflating and deflating your dinghy for many years to come.

1. Make sure the correct adaptor is selected to suit your valve (see diagrams showing typical valve assemblies). Failure to use the correct adaptor will reduce performance and create back pressure which causes unwanted heat.
2. Insert adaptor into inflate / deflate port of the High Speed Inflator.
3. Ensure your battery is in good condition and has a sufficient capacity of 45 AH minimum.
4. Uncoil cable, connect the red (+) battery clip to the positive terminal and the black (-) battery clip to the negative terminal.
5. Fully engage the adaptor into the dinghy valve and completely depress the switch.

Safety

If the Inflator is connected to a circuit using connections other than the battery clips supplied the connecting fuses should be rated at 25 amps at 12 volts DC. Cigar lighter sockets are NOT suitable.

Do not try to over-inflate the dinghy. The High Speed Inflator will give between 0.18 and 0.21 bar (2.6 and 3.0 p.s.i.), which is suitable in most instances. If extra pressure is required, top up with a manual pump.

When maximum inflation / deflation is reached you will note a change of tone. If the unit is left running after the tone change no more pressure will be achieved and the air retained in the pump chamber will heat rapidly. The temperature sensitive air release valve will open, releasing the hot air and protecting the unit from over heating. However, it will not protect the unit indefinitely and the unit should be switched off immediately the change of tone is heard and the release valve starts to vent air. On cooling the air release valve will reset.

The inflator should not be placed bottom down on a surface when operating as the air release valve will not function.

The lead can be extended to 20 ft (6 m) without significantly affecting performance. The minimal cross sectional area of the extending cable should be 10 AWG copper wire (2.5mm²). For longer extensions the cable should be 8 AWG copper wire (4.0mm²) minimum.

- Store away from excessive heat and direct sunlight to avoid external damage.
- If the pump fails to perform, check for blockages, air leaks and correct electrical and adaptor connections.
- Unwrap cables fully before use.
- Do NOT secure in 'ON' position - hand operation only.
- Do NOT immerse in water.
-



WARNING

When powering this product from a car or a boat battery do not switch 'on' and run the engine. The unit is designed to operate at 12 to 12.7 volts. If the engine is switched on the voltage could rise to 14 -15 volts, which will seriously damage the Inflator and the warranty will be disclaimed. The leads could also entangle in the fan belt and cause personal and property damage.

Selecting the correct adaptor

Manufacturer	Valve Type	Diagram	Nozzle
Avon (very old type)	A7	A	
Avon (old type)	A7	C	2
Avon (new type)	B7	C	2
Bombard	Small valve 17.5mm I.D. (inflate)	H	
	Large recessed	D	3
Compass	Large Recessed valve	D	3
Delta	A7 or B7	C	2
Force Four		D	3
Humber	B7	C	2
Maxxon	Inflate	F	5
	Deflate	B	1
OMC Express	Old type valve	A	
	New type valve(recessed)	D	3
Quicksilver		A	
Ribcraft	A7 or B7	C	2
Ribtech	A7 or B7	C	2
Tornado	A7 or B7	C	2
Tinker	A5 old type valve	A	
	B7 or C7	C	2
Valiant		C	2
Zenith		G	
Zodiac	Small valve 17.5mm I.D. (Inflate)	A	
	Large recessed	D	3
Small PVC Inflatables and Airbeds etc.		J	

Note: When deflating dinghies with A7 or B7 valves the centre section of the valve can be locked in the open position by pushing fully in and turning anti-clockwise.

Specifications

Model	Airflow	Pressure	Amps	Volts	Weight
iD20	20 ft/min ³	2.6 psi/min	25 max.	12	1.6lbs
	550 lpm	0.18 bar/min			750grms
Cable length 3 metres (10ft).			Fitted with battery clips.		

Características

- Inflado y desinflado rápido de todo tipo de artículos hinchables.
- Infla un bote neumático de cuatro personas en 1-2 minutos.
- Desinfla, extrayendo completamente el aire para facilitar el almacenamiento.
- Boquillas ajustables para todo tipo de válvulas y artículos hinchables.
- Ligera y fácil de usar.
- Más rápida y fácil que las bombas manuales.
- La válvula de escape de aire sensible a la temperatura protege del sobrecalentamiento y del inflado excesivo.
- Estructura resistente y duradera.

Instrucciones de uso

Siguiendo estas simples instrucciones conseguirá que su Bomba de Inflado / Desinflado de Alta Velocidad infle y desinfla su bote neumático sin problemas durante muchos años.

1. Asegúrese de utilizar un adaptador apropiado para su válvula (ver diagramas de las válvulas más típicas). El uso de adaptadores inadecuados afecta al funcionamiento y crea una contrapresión que provoca un calor indeseado.
2. Inserte el adaptador en el puerto de inflado / desinflado de la Bomba de Inflado de Alta Velocidad.
3. Compruebe que la batería esté en buen estado y que tenga una capacidad mínima de 45 AH.
4. Desenrolle el cable, conecte la pinza roja (+) de la batería al terminal positivo y la pinza negra (-) al terminal negativo.
5. Encajar completamente el adaptador en la válvula del bote neumático y apretar el interruptor.

Seguridad

En caso de que la conexión de la bomba de inflado a un circuito se realice utilizando conexiones diferentes a las pinzas proporcionadas, los fusibles de conexión deben ser de 25 AMPS y 12 V DC. NO utilizar la toma de corriente del encendedor del coche.

No inflar el bote neumático en exceso. La Bomba de Inflado de Alta Velocidad proporciona una presión de 0,18 – 0,21 bar (2,6 y 3,0 libras /pulgada cuadrada), que resulta suficiente en la mayoría de los casos. En caso de necesitar más presión, utilizar una bomba manual.

Al llegar al inflado / desinflado máximo, notará un cambio de sonido. Si continúa utilizando la unidad tras producirse el cambio de sonido, no conseguirá más presión y el aire retenido en la cámara de la bomba se calentará rápidamente. La válvula de escape de aire sensible a la temperatura se abrirá, expulsando el aire caliente y evitando el sobrecalentamiento de la unidad. No obstante, no protegerá a la unidad indefinidamente, por lo que la unidad deberá apagarse inmediatamente después de que se oiga el cambio de sonido y que la válvula de escape empiece a expulsar aire. Tras enfriarse, la válvula de escape de aire se restaurará.

La bomba de inflado no debe colocarse boca abajo en una superficie cuando esté en funcionamiento, ya que la válvula de escape de aire no funcionará.

El cable puede extenderse hasta 20 pies (6 metros) sin que afecte su funcionamiento se vea afectado. El área transversal mínima del alambre de cobre del largo debe ser de 10 AWG (2,5mm²). Para mayores extensiones el alambre de cobre del cable debe ser de 8 AWG (4,0mm²) como mínimo.

- Para evitar daños externos, almacene la bomba en un lugar alejado del calor excesivo y de la luz solar directa.
- En caso de que la bomba deje de funcionar, compruebe si se han producido obstrucciones, fugas de aire y si las conexiones eléctricas y del adaptador son correctas.
- Desenrolle completamente los cables antes de su uso.
- NO deje la posición "ON" fija – sólo accionamiento manual.
- NO sumerja la bomba en agua.



ADVERTENCIA

Si conecta este producto a la batería de una embarcación o un coche no lo encienda y ponga en marcha el motor. La unidad está diseñada para operar a 12 -12,7 voltios. Si se pone en marcha el motor el voltaje puede subir a 14-15 voltios, lo que puede dañar seriamente la bomba de inflado y la garantía no lo cubrirá. Además, los cables pueden enredarse en la correa del ventilador y causar daños personales y materiales.

Selección del adaptador apropiado

Fabricante	Tipo de la Válvula	Diagrama	inyector
Avon (modelo muy antiguo)	A7	A	
Avon (modelo antiguo)	A7	C	2
Avon (modelo nuevo)	B7	C	2
Bombard	Válvula pequeña 17.5,mm ID (inflar)	H	
	Válvula grande integrada	D	3
Compass	Válvula grande integrada	D	3
Delta	A7 o B7	C	2
Force Four		D	3
Humber	B7	C	2
Maxxon	Inflar	F	5
	Desinflar	B	1
OMC Express	Modelo antiguo	A	
	Modelo nuevo (integrada)	D	3
Quicksilver		A	
Ribcraft	A7 o B7	C	2
Ribtech	A7 o B7	C	2
Tornado	A7 o B7	C	2
Tinker	A5 (modelo antiguo)	A	
	B7 o C7	C	2
Valiant		C	2
Zenith		G	
Zodiac	Válvula pequeña 17,5mm ID (Inflar)	A	
	Válvula grande integrada	D	3
Colchones de aire e hinchables de PVC pequeños, etc.		J	

Note: Al desinflar botes neumáticos con válvulas A7 o B7 la parte central de la válvula puede cerrarse estando en la posición abierta apretando fuerte y girando en sentido contrario a las agujas del reloj.

Especificaciones

Modelo	Caudal de aire	Presión	Amperios	Voltios	Peso
iD20	550 lpm	0.18 bar/min	25 máx.	12	750g
Longitud del cable: 3 metros.			Equipado con pinzas de batería.		

ES

Features

- Gonflage et dégonflage rapides de tous articles gonflables.
- Gonfle un canot pneumatique quatre personnes en 1 à 2 minutes.
- Dégonfle et aspire complètement l'air pour faciliter le rangement.
- Embouts divers pour tous les types d'articles gonflables et de valves.
- Léger et simple d'utilisation.
- Plus facile et plus rapide que les pompes manuelles.
- Une soupape thermique de compensation protège contre la surchauffe et la surgonflage.
- Construction robuste et durable.

FR

Notice d'utilisation

Si vous suivez de manière appropriée ces instructions, votre gonfleur/dégonfleur rapide vous aidera à gonfler et à dégonfler sans problèmes votre canot pneumatique pendant des années!

1. Veillez à utiliser l'adaptateur adéquat à la valve (voir les diagrammes présentant les assemblages de valves standards). Si vous n'utilisez pas l'adaptateur approprié, la performance sera moindre et une pression de retour sera créée provoquant une surchauffe.
2. Insérez l'adaptateur dans l'embout de gonflage/dégonflage du gonfleur rapide.
3. Vérifiez le bon état de votre batterie et qu'elle dispose d'une capacité minimum de 45 Ah.
4. Déroulez le câble, branchez la pince de batterie rouge (+) sur la borne positive et la pince de batterie noire (-) sur la borne négative.
5. Insérez entièrement l'adaptateur dans la valve du canot pneumatique et enfoncez entièrement le connecteur.

Sécurité

Si le gonfleur est branché sur un circuit avec des connexions autres que les pinces de batterie fournies, veillez à ce que les fusibles de connexion soient de 25 ampères à 12 volts CC. Un allume-cigare n'est pas adéquat.

Ne pas surgonfler le canot. Le gonfleur rapide produira une pression comprise entre 0,18 et 0,21 bar (2,6 et 3,0 psi), qui convient dans la majorité des cas. Si une pression supérieure est requise, complétez avec une pompe à main.

Lorsque le gonflage/dégonflage maximum est atteint, vous remarquerez un changement dans le bruit produit par le gonfleur. Si l'appareil est toujours en marche après le changement de ce bruit, aucune pression supplémentaire ne se produira et l'air retenu dans la chambre de la pompe chauffera rapidement. Une soupape thermique de compensation s'ouvrira, relâchant de l'air chaud et protégeant de ce fait l'appareil contre la surchauffe. Toutefois, elle ne protégera pas indéfiniment l'appareil et celui-ci devra être immédiatement éteint. Le changement de ton du gonflage se fera instantanément entendre et la soupape commencera à dégager l'air. Lors du refroidissement, la soupape reviendra à son point initial.

Le gonfleur ne doit pas être posé en marche à l'envers sur une surface car la soupape thermique ne fonctionnera pas.

Il est possible d'étendre le câble jusqu'à 6 mètres sans nuire à la performance de l'appareil. Si vous devez utiliser une rallonge pour alimenter le gonfleur, la section des fils doit être de 4mm² minimum.

- Stocker à l'abri de la chaleur excessive et de la lumière directe du soleil, pour éviter d'endommager l'extérieur.
- Si la pompe ne fonctionne pas, rechercher les éventuelles obstructions (y compris le filtre) et fuites d'air et vérifier si les connexions électriques et l'adaptateur sont correctes.
- Dévider complètement les câbles avant d'utiliser la pompe.
- NE PAS bloquer en position de marche - fonctionnement manuel uniquement.
- NE PAS immerger dans l'eau.



AVERTISSEMENT

Lors de la mise sous tension de cegonfleur à partir d'une voiture ou d'un bateau, le moteur doit être arrêté. L'appareil est conçu pour fonctionner entre 12 et 12,7 volts. Si le moteur est en marche, il est possible que la tension monte jusqu'à 14 à 15 volts, ce qui endommagera gravement le gonfleur et annulera la garantie. Faites attention à ce que les câbles ne s'emmêlent pas dans la courroie du ventilateur ce qui pourrait provoquer des accidents.

Sélection de l'adaptateur approprié

Fabricant	Type de valve	Diagramme	Bec
AVON (très ancien modèle)	A7	A	
AVON (ancien modèle)	A7	C	2
AVON (nouveau modèle)	B7	C	2
Bombard	Petite valve 17,5mm D.I. (gonflage)	H	
	Grande valve encastrable	D	3
Compass	Grande valve encastrable	D	3
Delta	A7 ou B7	C	2
Force Four		D	3
Humber	B7	C	2
Maxxon	Pour le gonflage	F	5
	Pour le dégonflage	B	1
OMC Express	Ancien type de valve	A	
	Nouveau type de valve (encastrée)	D	3
Quicksilver		A	
Ribcraft	A7 ou B7	C	2
Ribtech	A7 ou B7	C	2
Tornado	A7 ou B7	C	2
Tinker	Ancien type de valve A5	A	
	B7 ou C7	C	2
Valiant		C	2
Zenith		G	
Zodiac	Petite valve 17,5mm D.I. (gonflage)	A	
	Grande valve encastrable	D	3
Petits pneumatiques et matelas d'air PVC etc.		J	

Remarque: Lors du dégonflage de canots pneumatiques avec les valves A7 ou B7 la partie centrale de la valve peut être bloquée en position ouverte en l'insérant complètement et en la tournant dans le sens inverse des aiguilles d'une montre.

Caractéristiques

Modèle	Débit	Pression	Intensité	Tension	Poids
iD20	20 pi/min ³	2,6 psi/min	25 max.	12	1,6lbs
	550 lpm	0,18 bar/min			750g
Longueur de câble 3 mètres (10 pi).		Equipé de pinces pour batterie.			

FR

Egenskaper

- Snabb uppblåsning eller tömning av luft av alla uppblåsbara artiklar.
- Pumpar upp en fyra personers gummibåt på 1 till 2 minuter.
- Tömmer ut varje gnutta luft, vilket underlättar förvaring.
- Justerbara munstycken för alla uppblåsbara artiklar och typer av ventiler.
- Lättvikigt och enkel att använda.
- Enklare och snabbare än manuella pumpar.
- Temperaturkänslig luftventil skyddar från överhettning och övertryck.
- Robust konstruktion.

Bruksanvisning

Följ dessa enkla instruktioner för att undvika krångel med uppblåsning och tömning av din gummibåt i många år framöver tack vare tryckluftspumpen.

1. Kontrollera att du valt rätt adapter som passar ventilen (se tabellen för vanliga ventiltyper). Om du inte använder rätt adapter minskas effektiviteten och ett mottryck bildas som ger oönskad friktion.
2. Sätt adaptern i tryckluftspumpens öppning för uppblåsning/tömning.
3. Kontrollera att batteriet är i god kondition och har tillräcklig kapacitet med minst 45 Ah.
4. Linda av sladden och anslut den röda (+) batteriklämma till pluspolen och den svarta (-) till minuspolen.
5. Tryck in adaptern helt i ventilen och tryck ner omkopplaren helt.

Säkerhet

Om tryckluftspumpen ansluts till en krets på annat sätt än med de medföljande batteriklämma ska säkringarna vara 12 amp och 12V. Cigarrettändaruttag är INTE lämpliga.

Blås inte upp gummibåten för mycket. Tryckluftspumpen ger mellan 0,18 och 0,21 bar (2,6 och 3,0 PSI), vilket passar för de flesta tillfällen. Om det behövs högre tryck, fyll på med en handpump.

När maximal uppblåsning/tömning uppnåtts, ändras ljudnivån. Om man låter pumpen fortsätta efter ändrad ljudnivå, fås inget högre tryck och luften som finns inuti pumpen blir snabbt mycket varm. Den temperaturkänsliga öppningsventilen öppnar och släpper ut den varma luften och skyddar pumpen från överhettning. Men den skyddar inte hur länge som helst och därför ska pumpen stängas av med detsamma den ändrade tonen hörs och tömningsventilen börjar släppa ut luft. När luften kylts ned stängs tömningsventilen.

Pumpen får inte placeras med botten direkt på en underliggande yta när den går eftersom tömningsventilen då inte fungerar.

Kabeln kan förlängas upp till 6 m utan att det nämnvärt påverkar kapaciteten.

Minsta tvärsnittets på skarvsladden ska vara 10 AWG, koppar (2,5mm²).

För ytterligare förlängning ska kabeln minst vara 8 AWG, koppar (4,0mm²).

- Förvaras avskilt från hög värme och direkt solljus för att undvika extern skada.
- Om pumpen inte fungerar, kontrollera blockeringar (inklusive filter), läckor och korrekta elektriska anslutningar och adapteranslutningar.
- Vira helt ut kablar (inga kabelnystan) innan pumpen tas i bruk.
- Säkra INTE i läget "PÅ" – endast handdrift.
- Sänk INTE ner i vatten.
-



VARNING!

När kraften hämtas från ett bil- eller båt batteri, vrid inte om tändningen och starta motorn. Pumpen är konstruerad för att drivas med 12 till 12,7 volt. Om motorn startas kan spänningen stiga till 14-15 volt, vilket ger allvarliga skador på pumpen som inte ersätts av garantin. Kablarna kan även fastna i fläktremmen och orsaka person- eller egendomsskada.

Så här väljer du rätt adapter

Producent	Ventiltyp	Diagram	Dysa
Avon (mycket gammal typ)	A7	A	
Avon (gammal typ)	A7	C	2
Avon (ny typ)	B7	C	2
Bombard	Liten ventil 17,5mm inner diam. (uppblåsning)	H	
	Stor infälld	3	
Compass	Stor infälld ventil	D	3
Delta	A7 eller B7	C	2
Force Four		D	3
Humber	B7	C	2
Maxxon	Uppblåsning	F	5
	Tömning	B	1
OMC Express	Gammal ventiltyp	A	
	Ny ventiltyp (infälld)	D	3
Quicksilver		A	
Ribcraft	A7 eller B7	C	2
Ribtech	A7 eller B7	C	2
Tornado	A7 eller B7	C	2
Tinker	A5 gammal ventiltyp	A	
	B7 eller C7	C	2
Valiant		C	2
Zenith		G	
Zodiac	Liten ventil 17,5mm inner diam. (uppblåsning)	A	
	Stor infälld	D	3
Små gummibåtar av PVC och luftmadrasser osv.		J	

OBS: Vid tömning av gummibåtar med A7 eller B7-ventiler kan ventilens mittsektion låsas i öppet läge genom att trycka inåt och vrida moturs.

Specifikationer

Modell	Luftströmning	Arbetstryck	Ampere	Volt	Vikt
iD20	20 fot/min ³	2,6 psi/min	25 max.	12	1,6lbs
	550 lpm	0,18 bar/min			750g
Kabellängd 3 meter (10 fot).			Monterad med batteriklämmor.		

SE

Vorzüge

- zum schnellen Aufpumpen und Luftabsaugen
- ein Vier-Mann-Schlauchboot in 1 bis 2 Minuten aufgeblasen
- saugt auch die letzte Luft heraus für einfaches und schnelles Verstauen
- einstellbare Düsen und Ventilstutzen
- leichtere und schnellere Handhabung als Handpumpen
- temperaturabhängiges Überdruckventil schützt vor Überhitzung und zu starken Aufpumpen
- Robuste und langlebige Konstruktion.

Bedienungsanleitung

Viele Jahre problemloses Aufpumpen und Luft ablassen an Ihrem Schlauchboot sind garantiert, wenn die folgenden einfachen Anweisungen befolgt werden.

1. Achten Sie auf die Wahl des richtigen Adapters für Ihr Ventil (siehe die Zeichnungen mit typischen Ventilsätzen). Bei der Wahl eines falschen Adapters verringert sich die Förderleistung und durch den Staudruck entsteht unerwünschte Wärme.
2. Adapter an den Anschluss zum Aufpumpen/Luft ablassen der Hochgeschwindigkeits-Luftpumpe anschließen.
3. Die Batterie muss intakt sein und eine ausreichende Kapazität von mindestens 45 Ah haben.
4. Kabel abwickeln, die rote Batterieklemme (+) mit dem Plusanschluss und die schwarze Batterieklemme (-) mit dem Minusanschluss verbinden.
5. Den Adapter bis zum Anschlag in das Schlauchbootventil einführen und den Schalter ganz eindrücken.

Sicherheit

Wenn die Luftpumpe nicht über die eigenen Batterieklemmen mit einem Stromkreis verbunden wird, müssen die Sicherungen für 25 A und 12 Volt DC ausgelegt sein. Zigarettenanzünder-Steckdosen sind NICHT geeignet.

Das Schlauchboot darf auf keinen Fall zu stark aufgepumpt werden. Die Hochleistungs-Luftpumpe fördert zwischen 0,18 und 0,21 bar, was in den meisten Fällen ausreicht.

Wenn noch mehr Druck benötigt wird, muss mit einer Handpumpe nachgeholfen werden.

Wenn der maximale Aufpump-/Luftablassdruck erreicht ist, hören Sie eine Tonveränderung. Wird das Gerät nach der Tonveränderung weiter in Betrieb gelassen, steigt die Druckmarke nicht weiter an und die Luft in der Pumpenkammer erwärmt sich sehr schnell. Das temperaturempfindliche Überdruckventil öffnet sich dann, damit die heiße Luft entweichen kann und das Gerät für Überhitzung geschützt wird. Das Gerät wird dadurch allerdings nicht unbegrenzt lange geschützt. Es sollte deshalb unmittelbar nach der Tonveränderung und bei Entweichen von Luft aus dem Überdruckventil abgeschaltet werden. Beim Abkühlen schliesst das Überdruckventil wieder.

Die Luftpumpe sollte im Betrieb nicht mit der Unterseite auf eine Fläche abgestellt werden, da das Überdruckventil sonst nicht funktioniert.

Das Kabel kann ohne merkliche Leistungseinbußen auf bis zu 6 m verlängert werden.

Als Verlängerungskabel sollte eine Kupferleitung mit einem Mindestquerschnitt von 2,5mm² (AWG 10) verwendet werden. Bei noch größeren Längen muss ein Kupferkabel mit einem Leiterquerschnitt von mindestens 4,0mm² (AWG 8) benutzt werden.

- Vor hohen Temperaturen und direkter Sonneneinstrahlung geschützt lagern, um Schäden am Äußeren zu vermeiden.
- Bei Versagen der Pumpe auf Blockierungen, undichte Stellen und korrekte elektrische und Adapteranschlüsse prüfen.
- Kabel vor der Verwendung vollständig abwickeln.
- NICHT im eingeschalteten Zustand belassen – nur von Hand bedienen.
- NICHT ins Wasser tauchen.



WARNUNG

Bei Betrieb dieses Geräts über eine Auto- oder Bootsbatterie darf der Motor nicht eingeschaltet und in Betrieb gesetzt werden. Der Betrieb des Geräts ist für 12 bis 12,7 Volt vorgesehen. Wenn der Motor eingeschaltet wird, kann sich die Ausgangsspannung auf 14 bis 15 Volt erhöhen, wodurch die Luftpumpe schwer beschädigt wird. Die Garantie wird in diesem Fall nichtig. Darüber hinaus könnten die Anschlusskabel vom Antriebsriemen des Ventilators erfasst werden und Verletzungen und Sachschäden verursachen.

Wahl des richtigen Adapters

Hersteller	Ventilart	Diagramm	Düse
Avon (sehr alte Bauform)	A7	A	
Avon (alte Bauform)	A7	C	2
Avon (neue Bauform)	B7	C	2
Bombard	Kleines Ventil, 17,5mm Ø innen (Aufpumpen) Groß, eingelassen	H	
		D	3
Compass	Großes, eingelassenes Ventil	D	3
Delta	A7 oder B7	C	2
Force Four		D	3
Humber	B7	C	2
Maxxon	Aufpumpen Luft ablassen	F	5
		B	1
OMC Express	Alte Bauform Neue Bauform (eingelassen)	A	
		D	3
Quicksilver		A	
Ribcraft	A7 oder B7	C	2
Ribtech	A7 oder B7	C	2
Tornado	A7 oder B7	C	2
Tinker	A5 alte Bauform B7 oder C7	A	
		C	2
Valiant		C	2
Zenith		G	
Zodiac	Kleines Ventil, 17,5mm Ø innen (Aufpumpen) Groß, eingelassen	A	
		D	3
Kleine PVC-Pumpen und Sonnenbänke etc.		J	

Hinweis: Beim Ablassen der Luft aus Schlauchbooten mit A7- oder B7-Ventilen kann die mittlere Ventilpartie in offener Stellung arretiert werden, indem es vollständig hineingeschoben und nach links gedreht wird.

Technische Daten

Modell	Luftmenge	Druck	A	V	Gewicht
iD20	550 l/min	0,18 bar/min	25 max.	12	750g
Kabellänge 3 Meter.			Mit Batterieclips.		

Kenmerken

- Voor snel opblazen en leegzuigen van alle soorten opblaasboten.
- Opblazen van rubberboot voor vier personen binnen 1 tot 2 minuten tijd.
- Door het leegzuigen van het laatste "zuchtje" lucht, laat uw opblaasboot of luchtbed zich ideaal opvouwen en opbergen
- Verstelbare tuiten voor alle soorten opblaasboten en ventielen.
- Licht en gebruiksvriendelijk.
- Gemakkelijker en sneller dan handpompen.
- Temperatuurgevoelig ontluichtingsventiel als beveiliging tegen oververhitting en te hard opblazen.
- Robuuste constructie voor lange levensduur.

Gebruiksaanwijzing

Door het volgen van deze simpele voorschriften zorgt uw hoge snelheid lucht/ontluichtingspomp, gedurende vele jaren voor het probleemloos opblazen en leeg zuigen van o.a. uw rubberboot.

1. Kies de juiste adapter die op uw ventiel past (zie de schema's die standaard ventielconfiguraties weergeven). Het nalaten om de juiste adapter te gebruiken, vermindert de prestatie en veroorzaakt tegendruk die ongewenste warmte produceert.
2. Steek de adapter in de pers-/zuigpoort van de luchtpomp.
3. Controleer of uw accu in goede staat verkeert en een minimale capaciteit van 45 AH levert.
4. Rol de kabel af, bevestig de rode (+) accuklem op de positieve pool en de zwarte (-) accuklem op de negatieve pool.
5. Duw de adapter volledig in het ventiel van de rubberboot en druk de schakelaar volledig in.

Veiligheid

De zekeringen moeten een nominaal vermogen van 25 ampère bij 12 Volt gelijkstroom leveren als de luchtpomp is aangesloten op een circuit dat andere aansluitingen gebruikt dan de meegeleverde accuklemmen. Het contact van de sigarettenaansteker kan NIET worden gebruikt.

Probeer niet om de rubberboot te hard op te pompen. De hoge snelheid lucht-/ontluichtpomp levert een druk tussen 0,18 en 0,21 bar (2,6 en 3,0 psi), die in de meeste gevallen voldoet. Gebruik een handpomp als aanvullende druk is vereist.

U hoort een toonverandering zodra de rubberboot volledig is opgeblazen / leeg gelopen. Als u de pomp laat draaien na de toonverandering wordt er geen druk meer opgebouwd en wordt de lucht in de pompkamer snel verwarmd. Het temperatuurgevoelige ontluichtingsventiel wordt geopend, voert de hete lucht af en beschermt de pomp tegen oververhitting. De pomp wordt echter niet gedurende onbepaalde tijd beschermd en de pomp moet onmiddellijk worden uitgeschakeld na de toonverandering en hierna begint het ontluichtingsventiel met het ontluichten. Het ontluichtingsventiel wordt na het afkoelen gereset.

De luchtpomp mag niet met de onderkant naar beneden op een oppervlak worden geplaatst tijdens het gebruik aangezien het ontluichtingsventiel dan niet werkt.

De kabel kan tot 20 voet (6 meter) worden verlengd zonder afbreuk te doen aan de prestatie. De minimale dwarsdoorsnede van de verloopkabel moet 10 AWG koperdraad (2,5mm²) zijn. Bij gebruik van langere verloopkabels moet de kabel minstens een 8 AWG koperdraad (4,0mm²) zijn.

● Vermijd bij opbergen, hitte en directe zonlicht. Dit om externe schade te voorkomen. ● Als de pomp niet goed presteert, controleer dan op verstoppingen, lekkage van lucht en juiste elektrische- en adapteraansluitingen. ● Kabels zorgvuldig loswikkelen voor gebruik. ● NIET zekeren in de positie 'ON' – alleen in handoperatie. ● NIET in contact met water of andere vloeistoffen brengen. ●



WAARSCHUWING

Als de pomp door de accu van een auto of boot wordt aangedreven, dan mag de motor van de auto of boot niet in werking worden gesteld of draaien. De pomp werd ontworpen om op 12 tot 12,7 Volt te draaien. Als de motor wordt ingeschakeld dan kan het voltage stijgen tot 14-15 Volt en de luchtpomp ernstig beschadigen waardoor u geen aanspraak kunt maken op de garantie. De kabels kunnen ook verstrikt raken in de V-riem en lichamelijk letsel en materiële schade veroorzaken.

Keuze van de juiste adapter

Fabrikant	Het Type Van Kelp	Diagram	Pisp
Avon (zeer oud type)	A7	A	
Avon (oud type)	A7	C	2
Avon (nieuw type)	B7	C	2
Bombard	Klein ventiel, 17,5mm inwendige diameter (opblaasventiel)	H	
	Groot ingebouwd	D	3
Compass	Groot ingebouwd ventiel	D	3
Delta	A7 of B7	C	2
Force Four		D	3
Humber	B7	C	2
Maxxon	Opblaasventiel	F	5
	Ontluchtventiel	B	1
OMC Express	Oud type ventiel	A	
	Nieuw type ventiel (ingebouwd)	D	3
Quicksilver		A	
Ribcraft	A7 of B7	C	2
Ribtech	A7 of B7	C	2
Tornado	A7 of B7	C	2
Tinker	A5 oud type ventiel	A	
	B7 of C7	C	2
Valiant		C	2
Zenith		G	
Zodiac	Klein ventiel, 17,5mm inwendige diameter (opblaasventiel)	A	
	Groot ingebouwd	D	3
Kleine PVC opblassistantikelen en luchtbedden etc.		J	

Opmerking: Tijdens het leeg laten lopen van rubberboten met A7 of B7 ventielen, kan het middenstuk van het ventiel in de open stand worden vergrendeld door het ventiel volledig naar binnen te duwen en naar links te draaien.

Specificaties

Model	Luchtstroom debiet	Druk	Amp	Volt	Gewicht
iD20	20 ft ³ /min	2,6 psi/min	25 max.	12	1,6lbs
	550 lpm	0,18 bar/min			750g
Kabellengte 3 meter (10ft).			Bevestiging met accuklemmen.		

Dispositivo di Gonfiaggio / Sgonfiaggio Veloce

Caratteristiche

- Gonfiaggio e sgonfiaggio rapidi di tutti i tipi di prodotti gonfiabili.
- Gonfia un gommone/dinghy per 4 persone nel giro di 1-2 minuti.
- Sgonfiaggio completo per riporre il prodotto in maniera agevole.
- Ugelli regolabili per tutti i tipi di valvole e prodotti gonfiabili.
- Leggero e di facile utilizzo.
- Maggiore semplicità e rapidità rispetto alle pompe manuali.
- La valvola di scarico-aria, sensibile al calore, protegge dal surriscaldamento e dal gonfiaggio eccessivo.
- Di costruzione robusta e durevole.

Istruzioni per il funzionamento

Se si seguono queste semplici istruzioni il Vostro dispositivo di gonfiaggio /sgonfiaggio ad alta velocità vi risparmierà la fatica di gonfiare e sgonfiare il Vostro gommone/dinghy per molti anni a venire.

1. Accertarsi di selezionare l'adattatore corretto per la Vostra valvola (vedere le figure che mostrano i gruppi valvola tipici). Altrimenti si possono ottenere prestazioni inferiori e creare una retro-pressione che può causare un riscaldamento indesiderato.
2. Inserire l'adattatore nel foro di gonfiaggio / sgonfiaggio del dispositivo di gonfiaggio ad elevata velocità.
3. Accertarsi che la batteria sia in buone condizioni ed abbia una sufficiente capacità di almeno 45 AH.
4. Srotolare il cavo, collegare il morsetto rosso (+) della batteria al terminale positivo ed il morsetto nero (-) al terminale negativo.
5. Inserire a fondo l'adattatore nella valvola del gommone / dinghy e premere completamente l'interruttore.

Note relative alla Sicurezza

Se il dispositivo di gonfiaggio viene collegato ad un circuito usando connessioni diverse dai morsetti batteria forniti, i fusibili di collegamento dovrebbero essere da 25 amp, 12 V CC. Le prese per l'accendisigari NON sono adatte.

Non tentare di gonfiare troppo il gommone / dinghy. Il dispositivo di gonfiaggio ad alta velocità fornisce fra 0,18 e 0,21 bar (2,6 e 3,0 p.s.i.), che va bene nella maggior parte dei casi. In caso sia richiesta una pressione maggiore, continuare a gonfiare con una pompa manuale.

Una volta raggiunto il massimo gonfiaggio / sgonfiaggio si noterà un cambio di tonalità. Se il dispositivo viene fatto funzionare anche dopo il cambiamento della tonalità, non viene fornita ulteriore pressione, mentre invece l'aria all'interno della camera della pompa si riscalda rapidamente. La valvola di sicurezza sensibile alla temperatura si apre, facendo fuoriuscire l'aria calda e proteggendo il dispositivo dal riscaldamento. Non si tratta comunque di una protezione perenne e il dispositivo dovrebbe essere spento subito dopo aver udito il cambio di tonalità e l'inizio di fuoriuscita di aria dalla valvola di sicurezza. Non appena il dispositivo si raffredda la valvola di sicurezza ritorna in posizione.

Il dispositivo di gonfiaggio non dovrebbe essere capovolto su di una superficie mentre è in funzione, altrimenti la valvola di sicurezza non funziona.

Il cavo può essere esteso fino a 6 m senza comprometterne significativamente le prestazioni. La superficie trasversale minima del cavo di prolunga deve essere di 2,5mm² di filo di rame 10 AWG. Per prolunghe maggiori il cavo deve avere una sezione di almeno 4,0mm² ed essere di filo di rame 8 AWG.

- Conservare lontano da fonti di calore e dalla luce solare diretta per evitare il danneggiamento esterno.
- Se la pompa non funziona bene, verificare che non vi siano ostruzioni, perdite d'aria e correggere eventuali errori nei collegamenti elettrici e degli adattatori.
- Svolgere completamente i cavi prima dell'uso.
- NON bloccarla in posizione "ON" – solo per funzionamento manuale.
- NON immergere nell'acqua.



ATTENZIONE

Se si alimenta il dispositivo con la batteria di un'auto o di una barca, non accendere il motore. Il dispositivo è progettato per funzionare con una tensione da 12 a 12,7 volt. Se il motore viene acceso, la tensione può salire a 14 - 15 volt, che potrebbe danneggiare seriamente il dispositivo di gonfiaggio, facendo in tal modo decadere la garanzia. Fare attenzione che i cavi non rimangano impigliati nella cinghia della ventola perché potrebbero causare danni alle persone ed alle cose.

Selezione dell'adattatore corretto

Fornitore	Tipo della Valvola	Schema	Ugello
Avon (tipo molto vecchio)	A7	A	
Avon (tipo vecchio)	A7	C	2
Avon (tipo nuovo)	B7	C	2
Bombard	Valvola piccola con diametro interno 17,5mm (gonfiare)	H	
	Molto incassata	D	3
Compass	Valvola molto incassata	D	3
Delta	A7 o B7	C	2
Force Four		D	3
Humber	B7	C	2
Maxxon	Gonfiare	F	5
	Sgonfiare	B	1
OMC Express	Valvola vecchio tipo	A	
	Valvola nuovo tipo (incassata)	D	3
Quicksilver		A	
Ribcraft	A7 o B7	C	2
Ribtech	A7 o B7	C	2
Tornado	A7 o B7	C	2
Tinker	Valvola vecchio tipo A5	A	
	B7 o C7	C	2
Valiant		C	2
Zenith		G	
Zodiac	Valvola piccola con diametro interno 17,5mm (gonfiare)	A	
	Molto incassata	D	3
Piccoli prodotti gonfiabili in PVC e materassini ecc.		J	

Nota: Quando si gonfiano gommoni /dinghy con valvole A7 o B7 la sezione centrale della valvola può essere bloccata in posizione aperta, premendo completamente verso l'interno e ruotando in senso antiorario.

Specifiche tecniche

Modello	Flusso d'aria	Pressione	Amp	Volt	Peso
iD20	20 ft/min ³	2,6 psi/min	25 max.	12	1.6lbs
	550 l/min	0,18 bar/min			750gr
Lunghezza cavo 3 metri.			Con clip della batteria.		



rule

Nozzle Selection

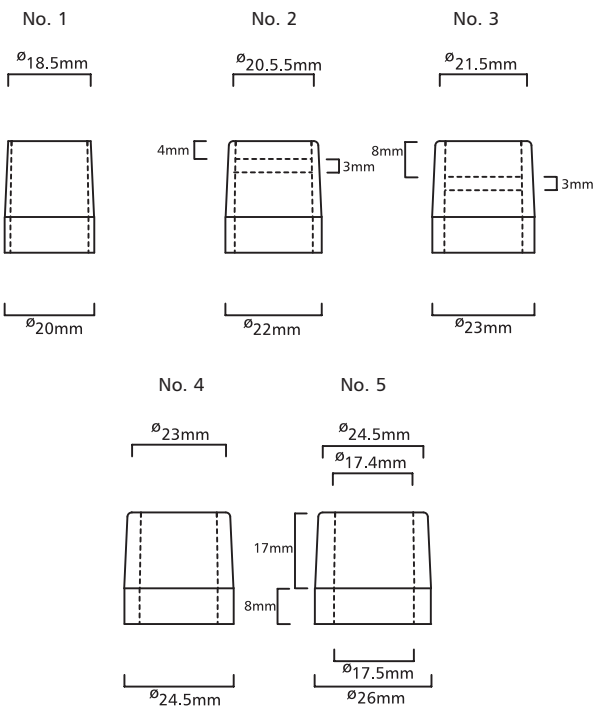
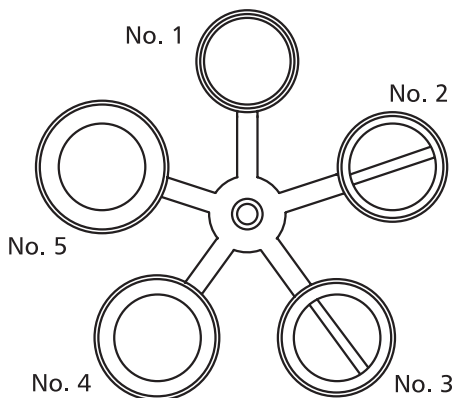

Valve Assemblies

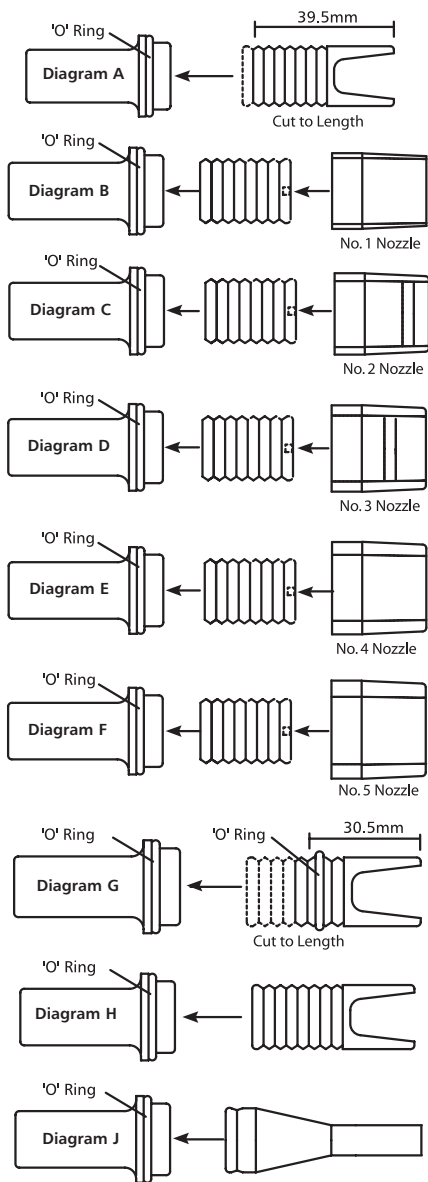

Valve Assemblies

Typical valve assemblies showing the correct use of the adaptor.

Thick section rubber valve

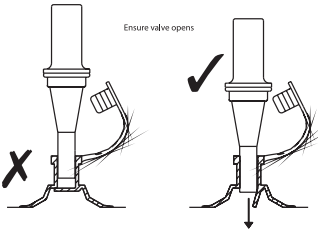
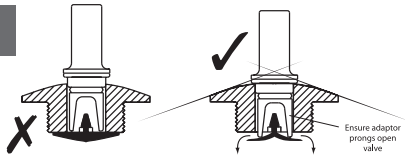

Plastic PVC valve

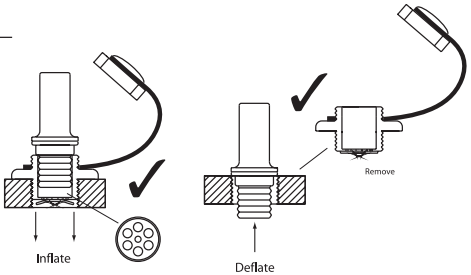

Thin section rubber valve

This type of valve is opened by the air flow of the High Speed Inflator

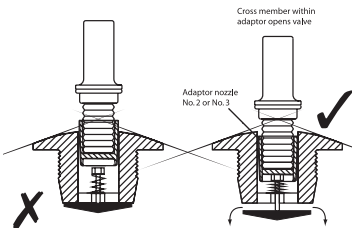

Sprung load valve

 <p>ITT</p> <p><i>Engineered for life</i></p>	USA	Tel: +1 978 281 0440
	UK	Tel: +44 (0) 1992 450 145
	Canada	Tel: +1 519 821 1990
	Japan	Tel: +81 (0) 45 475 8906
	Germany	Tel: +49 (0) 40 53 53 730
	Italy	Tel: +39 039 6852323

Discover Rule at www.rule-industries.com

Warranty: All products of the company are sold and all services of the company are offered subject to the company's warranty and terms and conditions of sale, copies of which will be furnished upon request

© Copyright 2007 ITT Corporation

43000-0843 Rev 01/07